

Caratteristiche Tecniche

- Profilo per tapparelle avvolgibili in alluminio verniciato a polveri con asolature e tappo di arresto laterale
- Coibentazione interna con poliuretano espanso a bassa densità
- Spessore del nastro in alluminio c.a. 0.36 mm
- Dimensioni del profilo 14x55 mm
- Peso nominale del profilo gr 200 c.a. al metro lineare
- Peso nominale della tapparella confezionata kg 3.7 c.a. al metro quadrato
- Terminale di serie in alluminio estruso
- Possibilità di realizzare qualsiasi colore a campione
- Confezionamento con cinghietti di attacco al rullo ed arresti di battuta
- Larghezza massima di utilizzo consigliata 4.000 mm
- Possibilità di inserimento catenacci di sicurezza nel terminale ed all'interno delle stecche (intermedi)

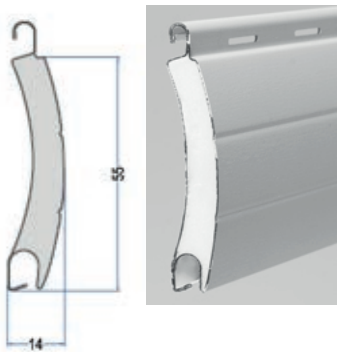

Diametro avvolgimento su rullo Ø 60

H luce cm	Ø cm
140	16.0
160	16.5
180	17.5
200	18.5
220	19.5
240	20.5
260	21

Terminali

Vedi capitolo terminali P.38 - 39

Colori Disponibili

BIANCO 01	VERDE 02	GRANATA 03	BEIGE 04
ROSSO 05	AZZURRO 06	GRIGIO 07	AVORIO 08
ARGENTO 09	TESTA DI MORO 10	BRONZO 11	PANNA 12
VERDE 13	LEGNO 14	LEGNO 15	LEGNO 16
LEGNO 17	MARRONE 18	MARRONE 19	GRIGIO 22
GRIGIO 29	LEGNO 33	LEGNO 34	SABBIA 39
OCRA 40	VERDE 41	VERDE 42	MARRONE 43
V. RAFFAELLO 46	G. RAFFAELLO 47	M. RAFFAELLO 48	R. RAFFAELLO 49
VERDE 50	NERO 51	VERDE 52	AZZURRO 53
LEGNO 55	LEGNO 57	BIANCO PERLA 59	

Note

- La tapparella avvolgibile modello AL/2 è particolarmente indicata per le grandi dimensioni grazie al rapporto peso/struttura.
- Il poliuretano espanso a bassa densità presente all'interno della stecca permette un ottimo isolamento termico ed acustico
- Il profilo in alluminio verniciato a polveri può essere esposto a qualsiasi temperatura senza subire alcuna deformazione strutturale
- Nel caso di manovra a cinghia e se le dimensioni della tapparella avvolgibile superano i 5 metri quadrati, si raccomanda di impiegare il riduttore
- La tapparella avvolgibile modello AL/2 può essere installata su guide in alluminio con idoneo spazzolino e si sconsiglia l'utilizzo su guide in acciaio

Sceita dell'operatore per la motorizzazione

Misura Telo	Motori Somfy	Motori Viglietti		
100x150	JET 10/17	OXIMO IO 10/17	JET CSI 10/17	V 150
100x200	JET 10/17	OXIMO IO 10/17	JET CSI 10/17	V 150
100x250	JET 10/17	OXIMO IO 10/17	JET CSI 10/17	V 150
100x300	JET 10/17	OXIMO IO 10/17	JET CSI 10/17	V 150
150x150	JET 10/17	OXIMO IO 10/17	JET CSI 10/17	V 150
150x200	JET 10/17	OXIMO IO 10/17	JET CSI 10/17	V 150
150x250	JET 10/17	OXIMO IO 10/17	JET CSI 10/17	V 150
150x300	JET 10/17	OXIMO IO 10/17	JET CSI 10/17	V 150
200x150	JET 10/17	OXIMO IO 10/17	JET CSI 10/17	V 150
200x200	ATLAS 15/17	OXIMO IO 15/17	METEOR CSI 20/17	V 150
200x250	METEOR 20/17	OXIMO IO 20/17	METEOR CSI 20/17	V 150
200x300	METEOR 20/17	OXIMO IO 20/17	METEOR CSI 20/17	V 250
250x150	JET 10/17	OXIMO IO 20/17	JET CSI 10/17	V 150
250x200	ATLAS 15/17	OXIMO IO 15/17	METEOR CSI 20/17	V 150
250x250	METEOR 20/17	OXIMO IO 20/17	METEOR CSI 20/17	V 250
250x300	HELIOS 30/17	OXIMO IO 30/17	HELIOS CSI 30/17	V 400
300x150	ATLAS 15/17	OXIMO IO 15/17	METEOR CSI 30/17	V 150
300x200	METEOR 20/17	OXIMO IO 20/17	METEOR CSI 20/17	V 250
300x250	HELIOS 30/17	OXIMO IO 30/17	HELIOS CSI 30/17	V 400
300x300	HELIOS 30/17	OXIMO IO 30/17	HELIOS CSI 30/17	V 400
350x150	ATLAS 15/17	OXIMO IO 15/17	METEOR CSI 20/17	V 150
350x200	HELIOS 30/17	OXIMO IO 30/17	HELIOS CSI 30/17	V 400
350x250	HELIOS 30/17	OXIMO IO 30/17	HELIOS CSI 30/17	V 550
350x300	MARINER 40/12	OXIMO IO 40/17	MARINER CSI 40/17	V 550